

Elektro-mechaniczny podnośnik 2-kolumnowy do 3.500 kg.

Two column electro-mechanical auto-lift without foot board, up to 3.500 kg.

- Automatyczny podnośnik z niezależnymi kolumnami zaprojektowany tak, aby mieć całkowicie wolną powierzchnię pod pojazdem
- Stalowa linka i specjalny układ elektryczny zapewniają synchronizację wózków podczas faz podnoszenia i opuszczania
- Śruby napędowe i nakrętki zabezpieczające wykonane z materiałów samosmarujących, odpornych na zużycie.
- The auto-lift with independent columns are conceived to have a completely free surface under the vehicle
- A metal cable and special electrical system ensure the synchronism of the trolleys during the raising and lowering phases
- Load and safety screws made out with autolubricating and wear-proof materials.

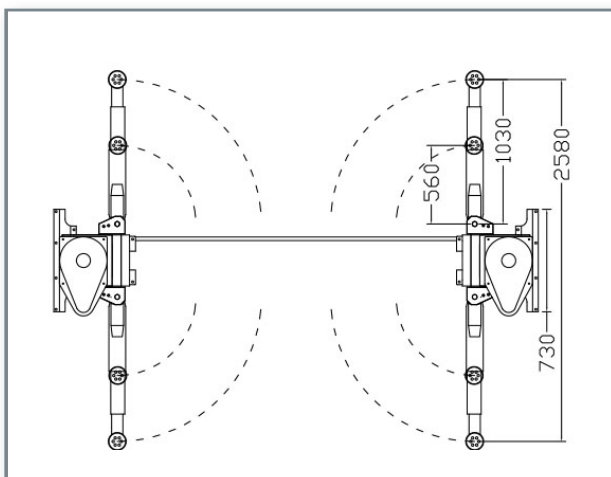
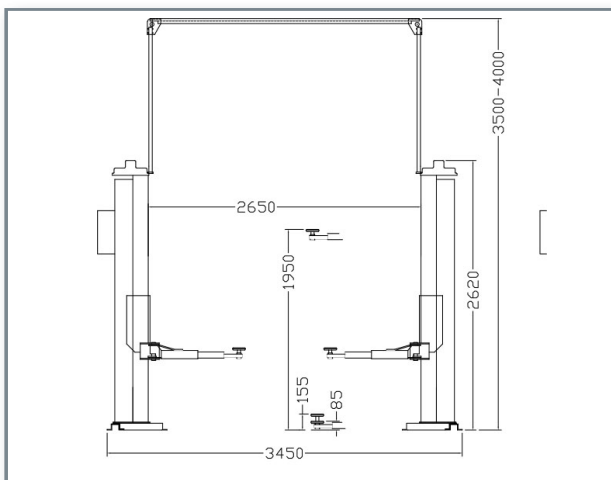

FZ52L

DANE TECHNICZNE / TECHNICAL DATA

• Udźwig / Capacity	3500 Kg
• Silnik / Motors	Kw 1,1 + 1,1
• Zasilanie / Voltage	400V - 50/60 Hz (230V opcja dodatkowa)
• Czas podnoszenia / Rasing time	0,033 M/s
• Czas opuszczania / Lowering time	0,033 M/s

AKCESORIA DODATKOWE / OPTIONAL ACCESSORIES

