

S 40.2



SUPER AUTOMATYCZNA MONTAŻOWNICA DO OPON - LEVER LESS

DANE TECHNICZNE

ZAKRES MOCOWANIA KOŁA	11" - 28"
CHWYT ZEWNĘTRZNY	11" - 24"
CHWYT WEWNĘTRZNY	14" - 28"
MAKS. ŚREDNICA KOŁA	1100 mm (43")
MAKS. SZEROKOŚĆ KOŁA	340 mm (13")
PRĘDKOŚĆ OBROTOWA	7/14 rpm
POZIOM HAŁASU	<70 ±3 dB(A)
ZASILANIE ELEKTRYCZNE	1ph - 0,75 KW (1,0 Hp) 200/230V - 50/60Hz
CIŚNIENIE ROBOCZE	8 - 10 Bar (116 - 145 psi)
WAGA NETTO	Kg 405

WERSJE NA ZAMÓWIENIE

SIŁOWNIK PNEUMATYCZNY dwustronnego działania o średnicy 200 mm.

AKCESORIA STANDARDOWE

PRZYSTAWKA DO OPON RUN FLAT I UHP
NAKLADKA PLASTIKOWA NA TARCZĘ ZBIJAKA
NAKLADKI PLASTIKOWE NA SZCZĘKI STOŁU
SKROBAK DO USUWANIA CIĘŻARKÓW KLEJONYCH
UCHWYT NA PASTĘ MONTAŻOWĄ
POMPOWANIE KOŁA STEROWANE POPRZEC PEDAŁ

AKCESORIA DODATKOWE

PODNOŚNIK KOŁA
PODSTAWA ROLKOWA
PODSTAWA ROLKOWA

Pozostałe akcesoria opisano w katalogu części

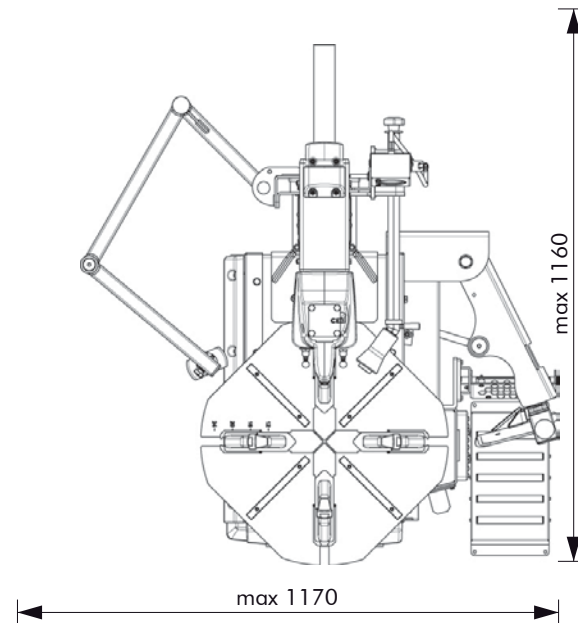

S 40.2

Montażownica do opon
LEVER LESS

Zalety 
Wysoka jakość
Innowacyjność
Design



S 40 LINE



IBUMAT

66-400 Gorzów Wielkopolski, Polska
bumat@bumat.net
bumat.biuro@o2.pl
+48 696 328 537 / +48 603 778 452

FEMAS - Włoskie montażownice do opon



KOLUMNA PIONOWA - została zaprojektowana z wykorzystaniem wyjątkowo sztywnej konstrukcji. Kolumna przesuwa się na bok, co pozwala na uwolnienie obszaru roboczego od obciążeń i ustawienie maszyny blisko ściany, odzyskując „martwą” przestrzeń typową dla większości automatycznych montażownic do opon.

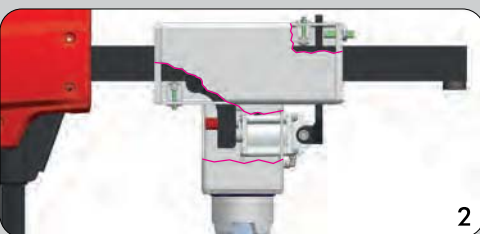

RAMIĘ POZIOME - wyposażone jest w podwójny system blokowania oraz w regulowane rolki ślizgowe, które pozwalają na bardziej precyzyjną pracę oraz łatwiejszą konserwację maszyny w trakcie jej eksploatacji.



RAMIĘ ROBOCZE - wyposażone w pneumatyczny system sterowania podnoszeniem i opuszczaniem głowicy Lever-Less.



Patented

OPATENTOWANA GŁOWICA LEVER-LESS - pozwala na demontaż opony w jednej operacji: nigdy więcej nie używaj łyżki montażowej do stopki opony! Automatyczna głowica Lever-Less zabezpiecza felgę oraz jest w pełni bezpieczna dla stopki opony.



PRZYSTAWKA DO OPON RUN FLAT I UHP - składa się z ramion zamontowanych na przesuwnych prowadnicach, zaprojektowanych tak, aby pomagać operatorowi podczas montażu i demontażu opon typu run-flat lub UHP.

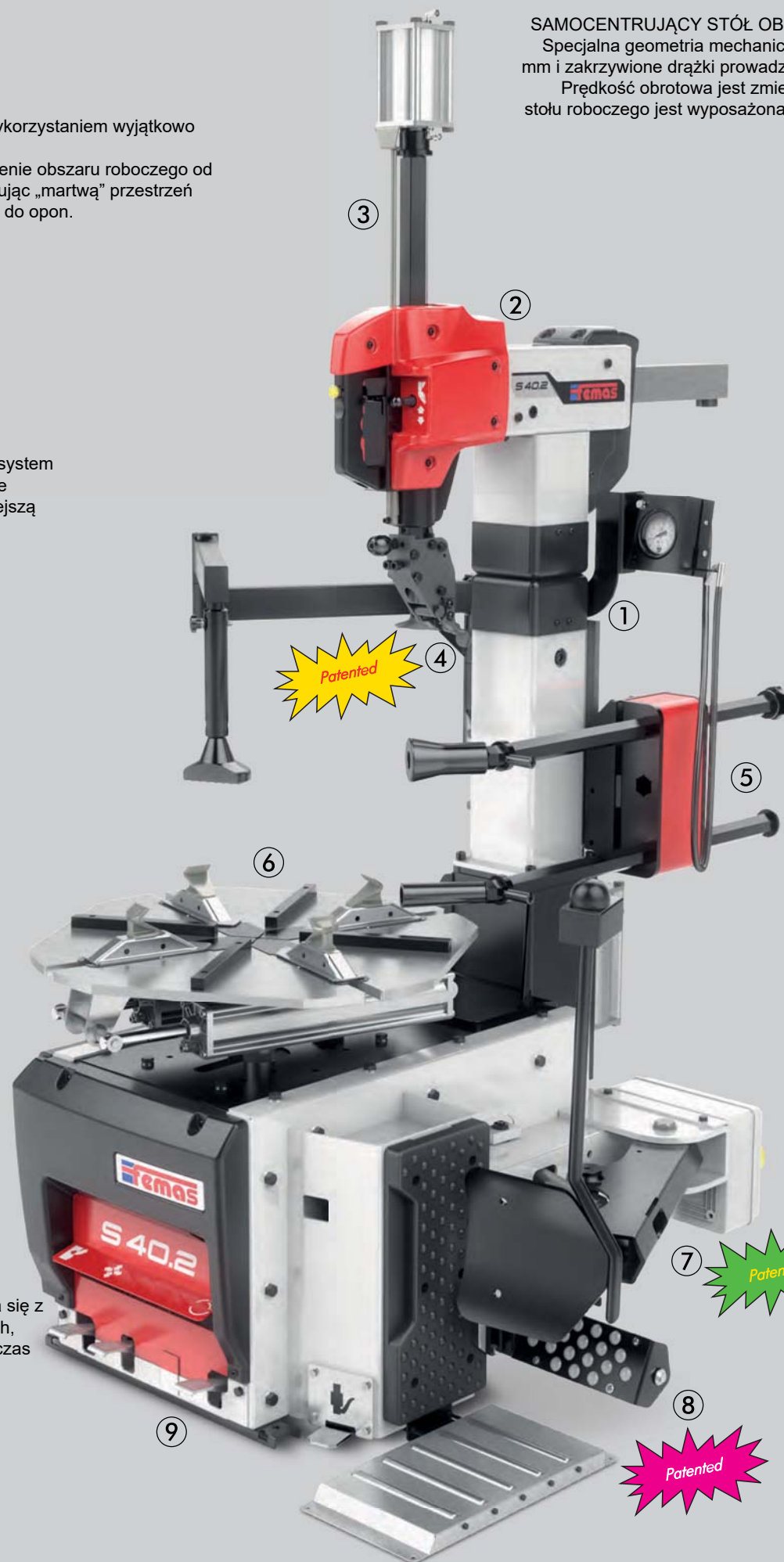

SAMOCENTRUJĄCY STÓŁ OBROTOWY - umożliwia obsługę felg o średnicach od 11" do 28" cali. Specjalna geometria mechaniczna zespołu szczęk wyposażona jest w dwa cylindry o średnicy 75 mm i zakrzywione drażki prowadzące, które utrzymują stałą siłę zacisku przy zmianie rozmiaru felgi. Prędkość obrotowa jest zmienna i uzyskiwana przez niezawodny inwerter. Górna powierzchnia stołu roboczego jest wyposażona w cztery specjalne nakładki z tworzywa sztucznego, które chronią felgi podczas mocowania na stole roboczym.



6

Patented



7

ELEKTRYCZNY ZBIJAK - to innowacyjne, opatentowane urządzenie, które pozwala na bezpieczną pracę; przyłożona siła zapewnia zawsze wysoką wydajność (ponad 30%), ponieważ nie ma na nią wpływu ani ciśnienie wlotowe powietrza, ani rozmiar cylindra pneumatycznego. Przyciski sterujące na górze uchwytu pozwalają na doskonałą kontrolę ruchów, a zmienna prędkość penetracji zapobiega uszkodzeniom stopki barku opony na skutek silnych uderzeń tradycyjnych pneumatycznych zbijaków stosowanych w większości montażownic.

Patented



8

OPATENTOWANY, ERGONOMICZNY I ŁATWY W MONTAŻU UCHYLNY STÓŁ ROLKOWY - razem ze stołem rolkowym podłogowym (opcja dodatkowa we wszystkich wersjach maszyny), pomaga we wszystkich operacjach zbijania stopki.

Patented

WYJMOWANY ZESPÓŁ PEDAŁÓW STEROWANIA - ułatwia czynności konserwacyjne.

POMPOWANIE KOŁA PEDAŁEM - oddzielna pozycja położenia pedału pompowania.



9

Patented